

QUADRO DE CARGAS DO GOF-EEE-3 LAP

CIRCUITOS	MOTOR	10,15kVA	1,49kVA	100VA	FASES (VA)			TENSAO (V)	CORRENTE (A)	CONDUTOR (mm <sup>2</sup> )	DISJUNTOR (A)
					R	S	T				
MB-1	1				3383,33	3383,33	3383,33	380	15,42	4	25
MB-2 (RESERVA)	1				3383,33	3383,33	3383,33	380	15,42	4	25
QL			1		1490			220	6,76	2,5	16
CLP/ MEDIDOR DE NIVEL				1		100		220	0,45	2,5	10
TOTAL					4873,33	3483,33	3383,33	380	17,84	10	50

NOTA:  
1- NA SOMA DAS POTENCIAS E CORRENTES DO QUADRO DE CARGAS NAO FOI INCLUIDA A CONTRIBUICAO DA MB-2 POIS A MESMA SERA RESERVA.

LEGENDA:

- ELETRODUTO EMBITO NA PAREDE OU TETO
- - - ELETRODUTO ENTERRADO
- III III INDICACAO DOS FIOS: FASE, NEUTRO, RETORNO E TERRA
- QUADRO GERAL DE FORÇA - GOF-EEE
- QUADRO DE TRANSFERENCIA AUTOMÁTICA
- QUADRO DE LUZ - QL
- CONJUNTO DE INTERRUPTOR SIMPLES DE UMA SEÇÃO (UMA TELA) E TOMADA SP+1 UNIVERSAL, 200V, 15A, h=130m
- POSTE CIRCULAR SIMPLES EM AÇO, DE ENCHASTAR, h=7m
- ▨ LETO PARA CABO, LARGURA 300mm
- PONTO DE INSTALACAO DO PAINEL DE ENTRADA COELBA
- ▨ LUMINÁRIA HERMÉTICA INDUSTRIAL LED, 30W

NOTAS:

- 1- DIMENSÕES E ELEVAÇÕES EM METRO, EXCETO ONDE INDICADO.
- 2- SEÇÃO DOS CONDUTORES 2,5mm<sup>2</sup>, EXCETO ONDE INDICADO.
- 3- DIÂMETRO DOS ELETRODUTOS Ø3/4", EXCETO ONDE INDICADO.
- 4- A COR DA FIAÇÃO DEVERÁ SER:  
FASE E RETORNO: QUALQUER COR, EXCETO AZUL CLARA, VERDE E VERDE-AMARELO  
NEUTRO: AZUL CLARO  
TERRA: VERDE OU VERDE-AMARELO
- 5- TODAS AS PARTES METÁLICAS DEVERÃO ESTAR ATERRADAS

PADRÃO DE ENERGIA A 4 FIOS ATÉ 32kVIA

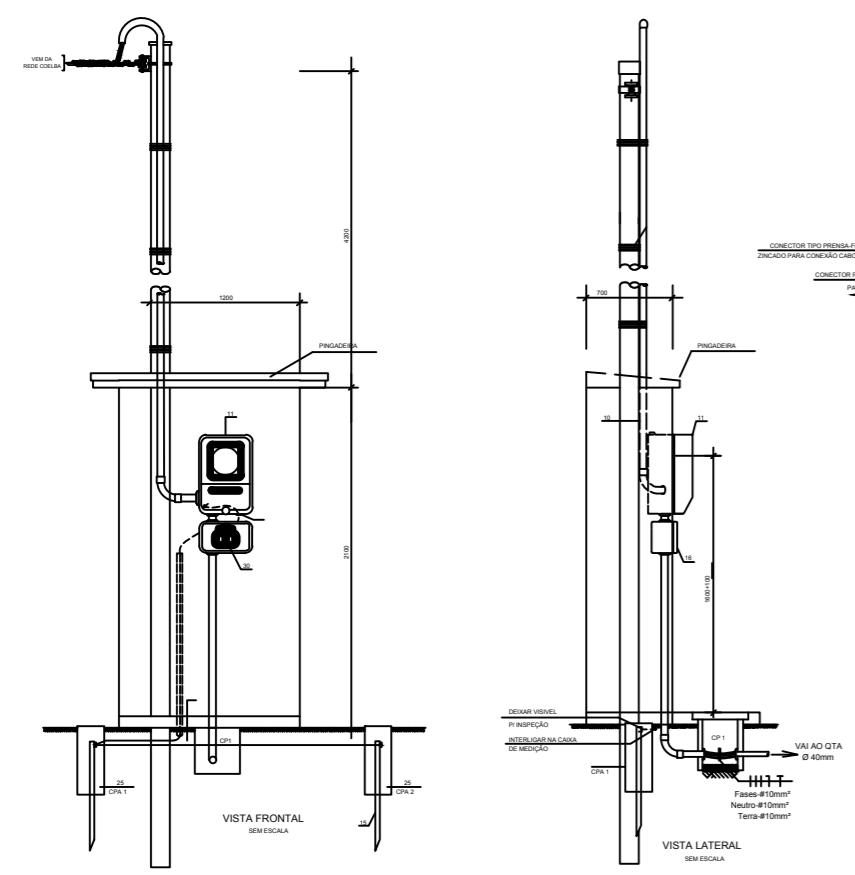

DETALHE TÍPICO DA CAIXA COM A HASTE DE ATERRAMENTO COM CONECTOR PARA INSPEÇÃO

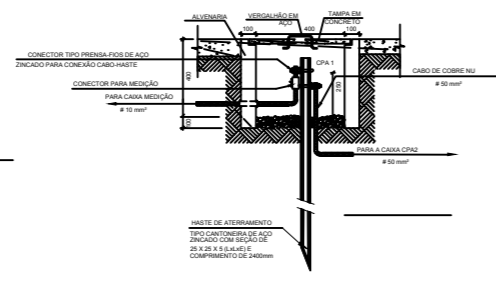

DETALHE DE LIGAÇÃO A 4 FIOS

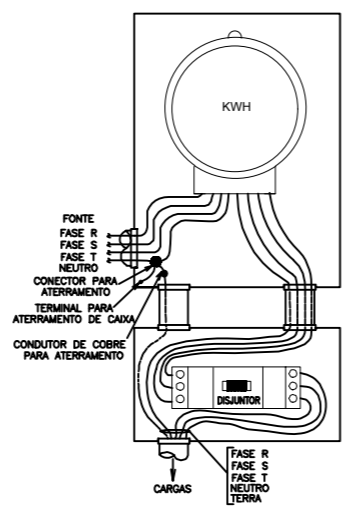

DETALHES PARA A ILUMINAÇÃO EXTERNA

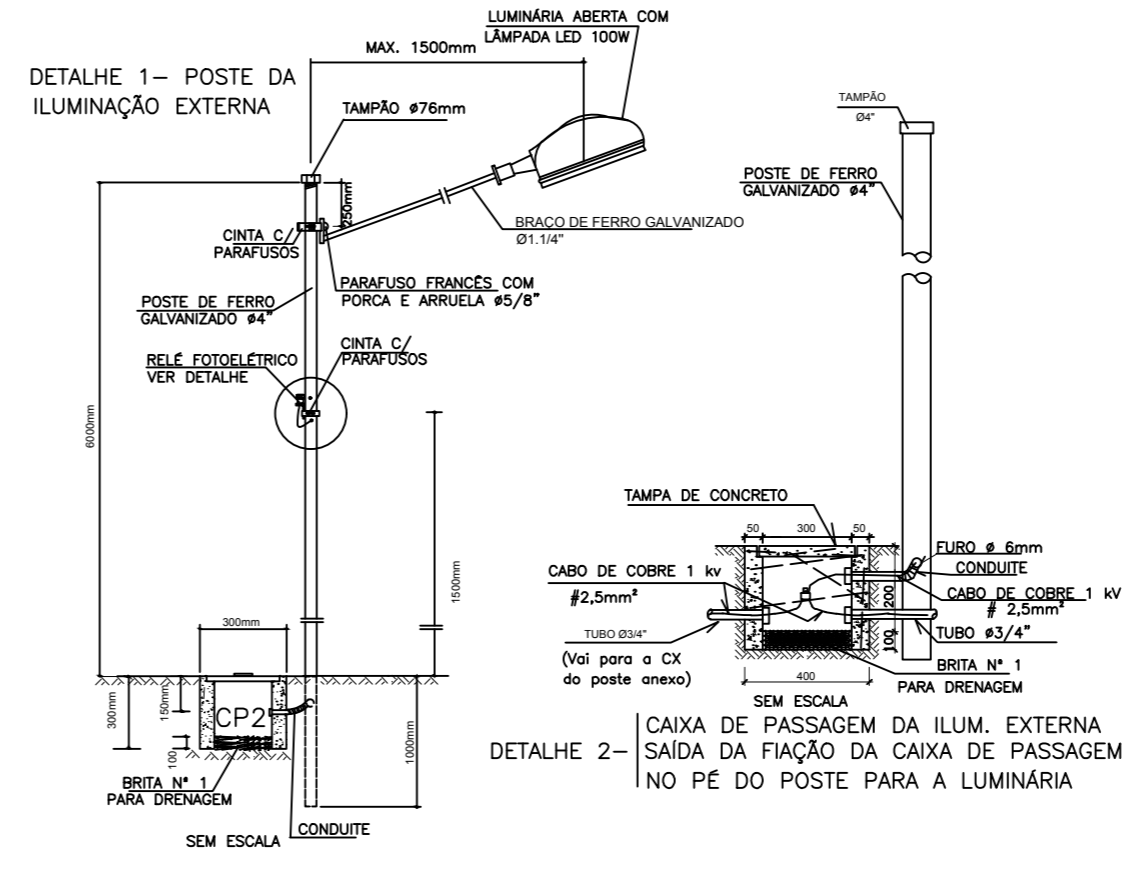

ATUALIZAÇÕES

No.	DATA	CONTEÚDO	ELABORAÇÃO	VERIFICAÇÃO	APROVADO



Sistema: SISTEMA DE ESGOTAMENTO SANITÁRIO  
 Projeto: ESTAÇÃO ELEVATÓRIA DE ESGOTO - ELETRICA  
 Localidade: TERRA NOVA - BA

PREFEITURA MUNICIPAL DE TERRA NOVA

Responsáveis por:	Data	Assinatura/CREA	Escala:
Execução:	26/07/2021	/17614	SEM ESCALA
Desenho:	26/07/2021	/05468392585	Número: 2.08.1.7 - SES TN ELE EEE
Verificação:	26/07/2021	/17614	Substituído por:
Aprovação:	26/07/2021	/17614	Folha: 1/1