

- LEGENDA**
- PISOS**
- PISO EM GRANITINA COM RODEFÉ TIPO MEA CANA.
 - PISO EM RÉGUAS DE MADEIRA.
 - PISO INTERTRAVADO DE CONCRETO.
 - CIMENTO LISO.
 - GRAMA.
- PAREDES**
- △ PINTURA CÁMURCA.
 - △ REVESTIMENTO CERÂMICO 10X10, COR BRANCA.
 - △ PINTURA PADRÃO CPM.
 - △ PINTURA AZUL MARINHO.
 - △ PINTURA BRANCA.
- TETO**
- 1 FORRO PVC BITUMADO MADEIRA.
 - 2 FORRO DE GESSO COM SANCA, BRANCO.
 - 3 LAJE PINTADA DE BRANCO.
 - 4 FORRO PVC BRANCO.

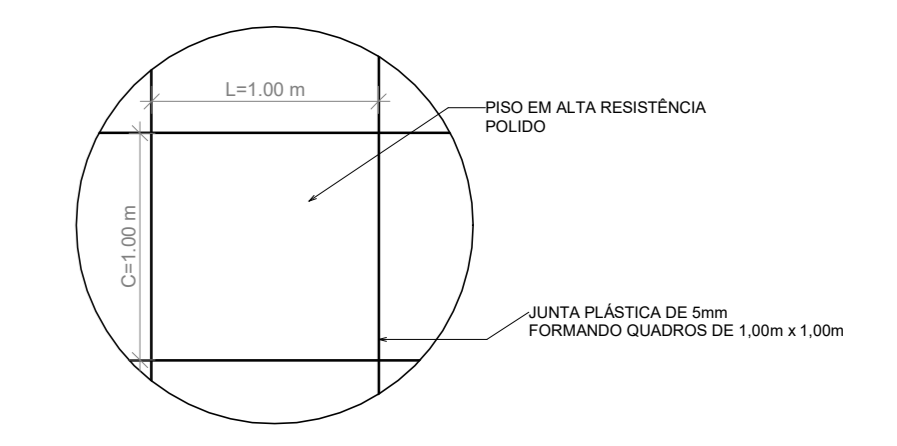

DETAILHE PISO DE ALTA RESISTÊNCIA
ESQ. 1/25

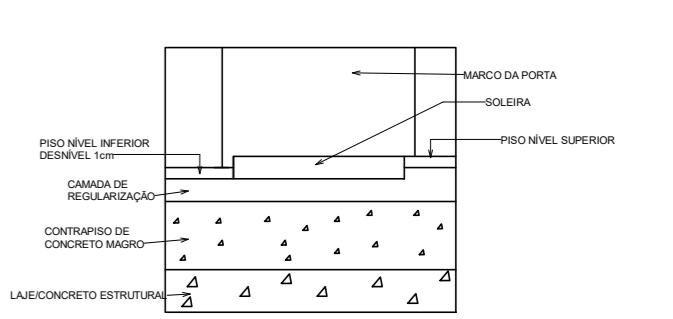

DETAILHE SOLEIRA
ESQ. 1/5

- LEGENDA**
- GRANITINA DE ALTA RESISTÊNCIA
 - PISO EM RÉGUAS DE MADEIRA
 - PISO INTERTRAVADO
 - PISO CIMENTO LISO
 - GRAMA
 - AREIA

QTO - PORTAS

COD	QT	COMPRIENTO	ALTURA	DESCRIÇÃO
001	10	10.000	2.100	Porta simples de madeira, abas
002	10	10.000	2.100	Porta simples de madeira, abas
003	10	10.000	2.100	Porta simples de madeira, abas
004	10	10.000	2.100	Porta simples de madeira, abas
005	10	10.000	2.100	Porta simples de madeira, abas
006	10	10.000	2.100	Porta de vidro de madeira, com vidro de segurança
007	10	10.000	2.100	Porta de vidro de madeira, com vidro de segurança
008	10	10.000	2.100	Porta de vidro de madeira, com vidro de segurança
009	10	10.000	2.100	Porta de vidro de madeira, com vidro de segurança
010	10	10.000	2.100	Porta de vidro de madeira, com vidro de segurança
011	10	10.000	2.100	Porta de vidro de madeira, com vidro de segurança
012	10	10.000	2.100	Porta de vidro de madeira, com vidro de segurança
013	10	10.000	2.100	Porta de vidro de madeira, com vidro de segurança
014	10	10.000	2.100	Porta de vidro de madeira, com vidro de segurança
015	10	10.000	2.100	Porta de vidro de madeira, com vidro de segurança
016	10	10.000	2.100	Porta de vidro de madeira, com vidro de segurança
017	10	10.000	2.100	Porta de vidro de madeira, com vidro de segurança
018	10	10.000	2.100	Porta de vidro de madeira, com vidro de segurança
019	10	10.000	2.100	Porta de vidro de madeira, com vidro de segurança
020	10	10.000	2.100	Porta de vidro de madeira, com vidro de segurança

QTO - ESQUADRIAS TOTAIS

COD	QT	COMPRIENTO	ALTURA	PETITOR	DESCRIÇÃO
001	4	10.000	10.000	10.000	Porta simples de alumínio e vidro
002	4	10.000	10.000	10.000	Porta simples de alumínio e vidro
003	4	10.000	10.000	10.000	Porta simples de alumínio e vidro
004	4	10.000	10.000	10.000	Porta simples de alumínio e vidro
005	4	10.000	10.000	10.000	Porta simples de alumínio e vidro
006	4	10.000	10.000	10.000	Porta simples de alumínio e vidro
007	4	10.000	10.000	10.000	Porta simples de alumínio e vidro
008	4	10.000	10.000	10.000	Porta simples de alumínio e vidro
009	4	10.000	10.000	10.000	Porta simples de alumínio e vidro
010	4	10.000	10.000	10.000	Porta simples de alumínio e vidro
011	4	10.000	10.000	10.000	Porta simples de alumínio e vidro
012	4	10.000	10.000	10.000	Porta simples de alumínio e vidro
013	4	10.000	10.000	10.000	Porta simples de alumínio e vidro
014	4	10.000	10.000	10.000	Porta simples de alumínio e vidro
015	4	10.000	10.000	10.000	Porta simples de alumínio e vidro
016	4	10.000	10.000	10.000	Porta simples de alumínio e vidro
017	4	10.000	10.000	10.000	Porta simples de alumínio e vidro
018	4	10.000	10.000	10.000	Porta simples de alumínio e vidro
019	4	10.000	10.000	10.000	Porta simples de alumínio e vidro
020	4	10.000	10.000	10.000	Porta simples de alumínio e vidro

Edson Aguiar

RESP. TÉCNICO

PROPRIETÁRIO

SECRETARIA MUNICIPAL DE EDUCAÇÃO DE BUERAREMA



R. Ubaldino Ramos, s/n, Centro, Buerarema - BA, 45615-000

TÍTULO:
REFORMA DA ESCOLA MUNICIPAL JOSÉ NERY CONSTANT
Av. Góes Calmon, 383 - Centro, Buerarema - BA, 45615-000

PROJETO:
PLANTA DE ACABAMENTOS

PROPRIETÁRIO:
PREFEITURA MUNICIPAL DE BUERAREMA



Av. Góes Calmon, 591, Centro, Buerarema - BA, 45615-000

EQUIPE TÉCNICA:
EDNALDO SANTOS AZEVEDO CREA 0594993070
LEONARDO SANTOS MENEZES CREA 0517991616

DESENHO:
LEONARDO SANTOS MENEZES

ARQ

FOLHA
05

REVISÃO 01 DATA DEZ/2022 ESCALA 1/125